

SERVOFRIZIONE

«SF300»



La servofrizione **CLICK' N GO** consente di automatizzare il comando della frizione, quindi di cambiare rapporto di marcia senza dover gestire il pedale corrispondente. Il conducente abituato a gestire la leva del cambio può così mantenere le sue abitudini di guida. È applicabile su ogni tipo di autovettura, nuova o usata, a cambio manuale e neutralizzabile all'istante. Non interferisce in alcun modo con gli organi meccanici dell'auto, mantenendo così inalterate le prestazioni, consumi ecc.

L'unico dettaglio che lascia trasparire la presenza del sistema **CLICK' N GO** è un pulsantino inserito nel pomello del cambio. Una semplice



pressione su questo, spinge automaticamente a fondo il pedale della frizione, permettendo l'inserimento della marcia. Un interruttore, solitamente nascosto nel cruscotto, disattiva il sistema e riporta il veicolo come in origine. È conforme alle norme CE.

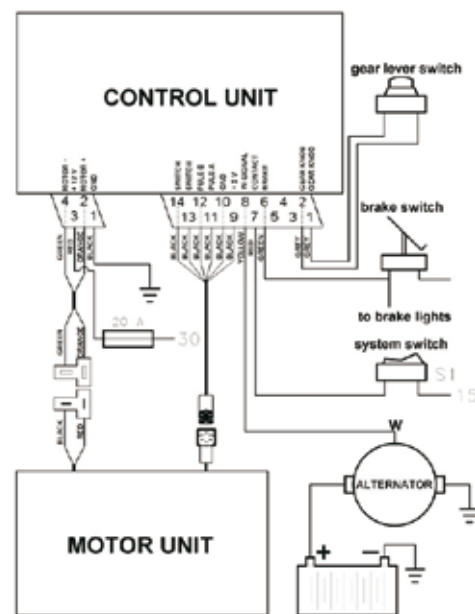

Click'nGo
SOLUZIONI PER LA MOBILITÀ

Guardate il video su
www.kivi.it



KIVI mobility freedom

via Asti Mare, 2 - 14040 Vigliano (AT) ITALY

+39.0141.95.16.68 **t**

+39.0141.95.36.03 **f**

info@kivi.it **e**

www.kivi.it **w**

10
PAG.